

PUHTAASTI VAATIVIMPIIN OLOSUHTEISIIN

PESUTEKNO

ELINTARVIKETEOLLISUUS

T R O M B I





# TROMBI

**Pesukone joka soveltuu erinomaisesti elintarviketeollisuuteen**

- 4 erillistä pesuohjelmaa ja tehokasta desinfiointia +85 °C lämpöasteessa.
- Laadukas pesujärjestelmä pyörittää pesureita.
- Pesutilaan mahtuu (max 200 L kokoinen tynnyri).
- Hydraulinen ovi ja vääntömomentti-anturi varmistavat turvallisen käytön.
- Automatisoitu ja säädettävä pesuaineen annostelu.
- Monipuoliset ja käyttäjäystävälliset pesuohjelmat tarjoavat erinomaisen hygieniatason.

## RAKENNE

- Pesukammion tilavuus: 1.15 m<sup>3</sup>

## Pesulämpötila

- +40°C - +85°C

## Melutaso

- 66 dB

## Mitat

- Lev. 1952 Syv. 1038 Kork. 2414 (mm)

## Paino

- 500 kg

## Materiaali

- Ruostumatonta terästä AISI 304

## Muuta

- Pesukammion alapuolelle on varattu tilaa pesuainesäiliölle max. 20L

## LIITÄNNÄT

- Tulovesi: 3/4 "liitäntä"
- Max +85°C käyttövesi
- Lämminvesiliitäntä ¾ "
- Kylmävesiliitäntä ¾ "
- Painovoimainen pesuveden poisto:  
Putki ø 51 mm
- Paineilmaliitäntä ½ "
- Sähköliitäntä 230 / 415 V 3 N ~
- Myös muut virtalähtökäytännät mahdollisia
- Sulake 3 x 63 A
- Teho 28 kW

*Trombi pesee, puhdistaa ja desinfioidu hygieenisesti säiliöt, tynnyrit ja jätteastiat. Pesuohjelmien pituudet ovat säädettävissä 9-65 min välille. Pesuohjelmat ovat suunniteltu käytettäväksi ympäristössä, jossa pesutuloksen luotettavuus ja desinfiointi on tärkeää.*

TROMBI täyttää korkean hygieniavaatimuksen rajan, soveltuu erinomaisesti elintarviketeollisuuteen ja olosuhteisiin, jossa ensiluokkainen puhtaus ja bakteerivapaa pesutulos ovat välttämättömiä.

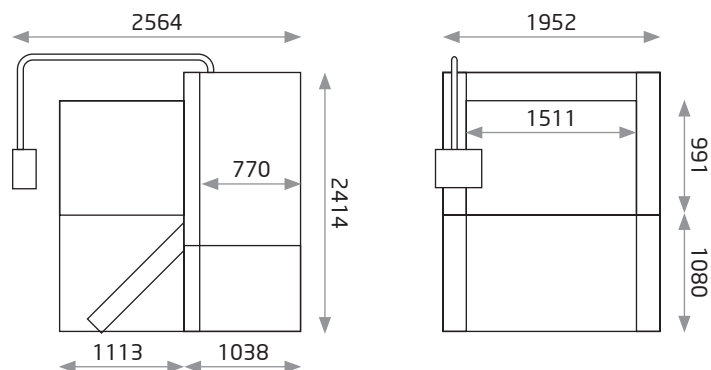

yksikkö: mm